



# CARMIX 25 FX



**Metagalante**, компания, которая сконструировала и произвела CARMIX, 4x4 бетономеситель с самозагрузкой № 1 в мире. Благодаря 40-летнему опыту, CARMIX представляет на мировом уровне идеальное решение производства высококачественного бетона с минимальными затратами в любом месте, где это необходимо и столько, сколько нужно. С нашего завода, расположенного недалеко от Венеции, тысячи машин под маркой CARMIX были поставлены клиентам в 130 странах, отлично выполняя ожидаемые от них требования.

CARMIX в России:  
 ООО "Баумашинен"  
 432071 г. Ульяновск, ул. Федерации, 17  
 Тел. +7 (8422) 675778, +7 (8422) 751681  
<http://www.carmix.ru>



30020 Noventa di Piave (Venice) Italy  
 Tel.+39.042165191 - Fax +39.0421658838  
[info@carmix.com](mailto:info@carmix.com)  
 Skype: carmix.main



# CARMIX 25 FX

ПРОСТОЙ И ДЕШЕВЫЙ БЕТОН ТАМ, ГДЕ ОН НУЖЕН

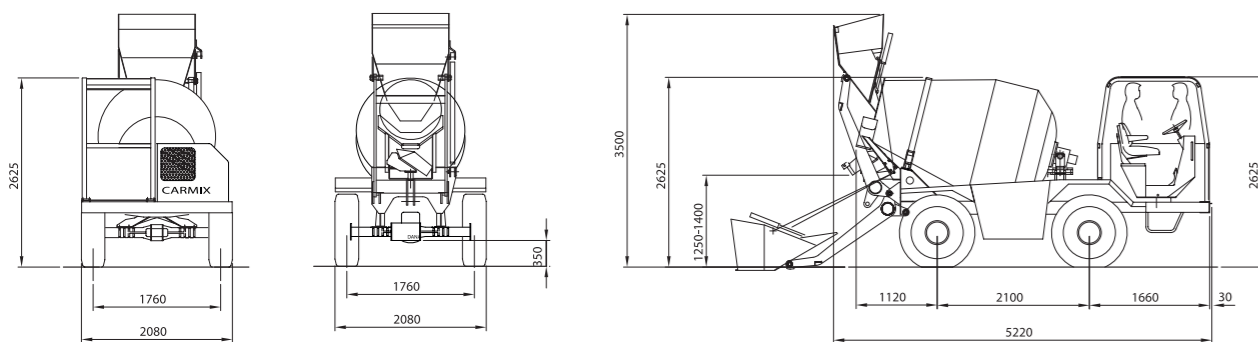

[carmix.com](http://carmix.com)

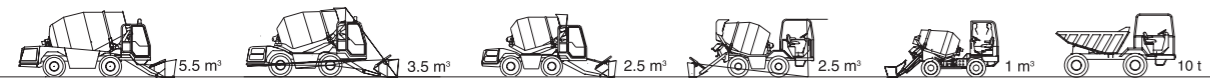

# CARMIX

## CARMIX 25 FX



## CARMIX 25 FX

**СМЕСИТЕЛЬ:**

Емкость барабана: 3 450 л. Выход бетона: до 2,5 м<sup>3</sup> за один замес. Двойные смешивающие винты, люк для экстренной выгрузки. Скорость смешивания и выгрузки не зависят от числа оборотов в минуту дизельного двигателя. Реверсирование вращения смесителя при выгрузке.

**ДВИГАТЕЛЬ:**

4-х цилиндровый дизельный двигатель Perkins 1104 D-44 T, водоохлаждаемый. Номинальная мощность 63 kW (85 л.с.) при 2200 r.p.m.

**ТРАНСМИССИЯ:**

Гидростатическая BOSCH-Rexroth. Дифференциалы с плантерными редукторами для работы в тяжелых условиях. Передний мост поворачивающийся, качающего типа. Задний мост фиксирован.

**Скорость:**

Рабочая скорость от 0 до 10 км/ч. Перемещение по дороге от 0 до 24 км/ч. Электрическое сервоуправление.

**МЕСТО ВОДИТЕЛЯ:**

ROPS/FOPS открытая кабина. Поворачивающееся сиденье оператора.

**ШАССИ:**

Стальной профиль, специально разработанный для внедорожных операций

**ГИДРАВЛИКА:**

Тройной контур, 2 насоса с изменяемым расходом для гидростатической трансмиссии и вращения смесителя. 1 насос для сервиса. Напорный и сливной фильтр. Теплообменник жидкостно/масловоздушного типа.

**ЗАГРУЗОЧНЫЙ КОВШ:**

Емкость 400л. Укомплектован гидравлическим приводом крышки-шторки.

**РАЗГРУЗОЧНЫЙ ЖЕЛОБ:**

Система поворота и гидравлического наклона.

**ВОДЯНАЯ СИСТЕМА:**

Самозаполняющаяся. Водяной насос с гидравлическим приводом, водомерный счетчик, выпускной патрубков для промывки.

**ДВИЖЕНИЕ ПО СКЛОНУ:**

С полной загрузкой до 30°

**ТОРМОЗА:**

Дисковые тормоза в масляной ванне внутри осей дифференциала. Два независимых контура. Негативный стояночный тормоз.

**ШИНЫ:**

Внедорожного промышленного типа 12,5 - 20 PR 12.

**РУЛЕВОЕ УПРАВЛЕНИЕ:**

Гидростатическое "Load sensing". Радиус поворота: внутренний - 2 550 мм, внешний 5 100 мм.

**ЭЛЕКТРООБОРУДОВАНИЕ:**

12 Вольт, 120 Ah аккумулятор для электростарта и освещения дороги. Отключатель аккумулятора.

**БАКИ:**

Водяной - 2 x 275 л, дизельный 100 л, гидравлический - 80 л.

**ВЕС:**

Рабочий вес - 5 300 кг.

**БЕЗОПАСНОСТЬ:**

Машина оборудована запорными и обратными клапанами для максимальной безопасности водителя.

**ДОКУМЕНТАЦИЯ:**

Машина поставляется в комплекте с Руководством по эксплуатации и обслуживанию, а также с Каталогом запчастей согласно нормам ЕС.

В связи с непрерывным совершенствованием модельного ряда, все технические характеристики могут быть изменены без дополнительного уведомления. graphic: CARMIX - studio: sbrat 0421\_480750

