

CARMIX 5.5 XL Extra Large

СМЕСИТЕЛЬ: Объем 7.600 л. Выход бетона: 5.5 м3 бетона за один замес. Производительность: 16,5 м3 бетона в час. Двойные смешивающие винты, люк для экстренной выгрузки. Вращение барабана при помощи гидромотора и планетарных редукторов. Скорость смешивания и выгрузки независимы от скорости оборотов дизельного двигателя. Выгрузка путем реверсивного вращения смесителя.

ДВИГАТЕЛЬ: 6-ти цилиндровый Cummins Turbo-Diesel B5.9 TAA, водяное охлаждение. Максимальная мощность 112 кВт. (150 л.с.). Поперечное расположение в задней части машины.

ТРАНСМИССИЯ: Гидростатическая Bosch-Rexroth. Насос и мотор соединены с дифференциалами через 2 редуктора скорости (рабочая и скорость передвижения). Полный привод на 4-е колеса. Три режима хода.

СКОРОСТЬ: Рабочая скорость от 0 до 10 км/ч, скорость передвижения по дороге от 0 до 30 км/ч.

МЕСТО ВОДИТЕЛЯ: Расположено спереди, сбоку от загрузочного ковша. Кабина ROPS-FOPS, с двойной системой закрытия двери.

ШАССИ: Стальной профиль, специально разработанный для работы в условиях бездорожья.

ГИДРОСИСТЕМА: Тройной контур. 2 насоса с изменяемым объемом для трансмиссии и вращения смесителя. 2 шестеренчатых насоса. Фильтр на входе и выходе. Теплообменник типа вода/масло-воздух-воздух.

ДЖОЙСТИК-МАНИПУЛЯТОР JOYMIX: Все гидравлические операции ковша и разгрузочного желоба производятся одним джойстиком с полным сервоуправлением.

ЗАГРУЗОЧНЫЙ КОВШ: Расположен спереди, сбоку от кабины. Объем 600 л. Гидравлически управляемая крышка-заслонка ковша.

РАЗГРУЗОЧНЫЙ ЖЁЛОБ: Поворот и поднятие производится гидравлически из кабины с помощью джойстика-манипулятора JOYMIX.

СИСТЕМА ВЗВЕШИВАНИЯ: Электронная система взвешивания "Load Cells" с четырьмя весовыми датчиками, расположенными под барабаном, компьютер и принтер в кабине.

ВОДЯНАЯ СИСТЕМА: Автономная. Водяной насос с гидравлическим приводом, водомерный счетчик, водяной насос высокого давления для мойки (90 bar).

ДВИЖЕНИЕ ПО СКЛОНУ: С полной загрузкой до 30°.

ТОРМОЗНАЯ СИСТЕМА: Дисковые тормоза в масляной ванне внутри осевых дифференциалов. Сдвоенные независимые контуры. Гидравлический негативный стояночный тормоз.

ШИНЫ: Внедорожного промышленного типа 18-19,5 PR 16.

РУЛЕВОЕ УПРАВЛЕНИЕ: Гидростатическое управление на 4 колеса с самовыравниванием. Радиус разворота внутренний 1.800 мм, внешний - 4.000 мм.

ЭЛЕКТРООБОРУДОВАНИЕ: 12 Volt. Аккумулятор 120 Ah для стартера мотора и освещения. Безопасный отключатель аккумулятора.

БАКИ: Водяные: 2x600 литров. Топливный: 150 литров. Масляный: 120 литров.

ВЕС: Около 8.800 кг. Равномерное распределение веса на обе оси.

БЕЗОПАСНОСТЬ: Машина оснащена обратными и блокирующими клапанами для максимальной безопасности водителя.

ДОКУМЕНТАЦИЯ: Машина поставляется в комплекте с Руководством по эксплуатации и обслуживанию, а также с КATALOGом запчастей, в соответствии с нормами ЕС.

В связи с непрерывным совершенствованием модельного ряда, все технические характеристики могут быть изменены без дополнительного уведомления. graphics CARMIX - video print 0421_46750



CARMIX 5.5 XL Extra Large

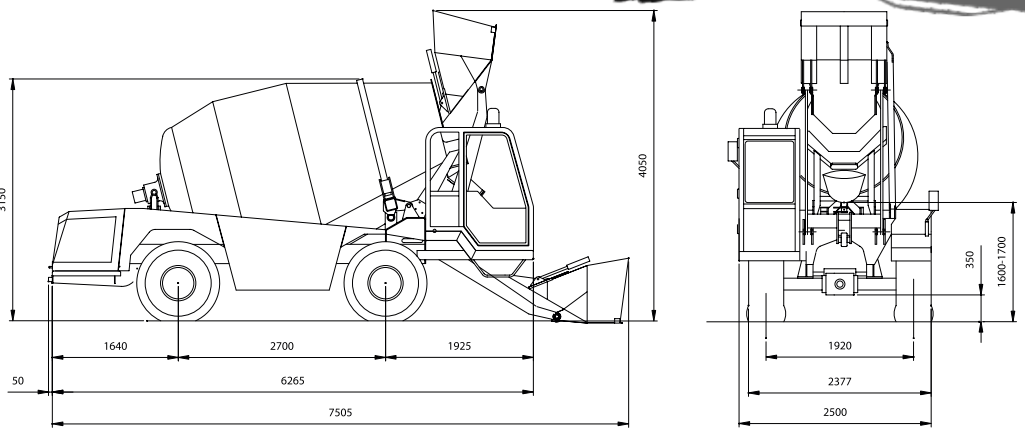

Metalgalante, компания, которая сконструировала и произвела CARMIX, 4x4 бетоносмеситель с самозагрузкой № 1 в мире. Благодаря 40-летнему опыту, CARMIX представляет на мировом уровне идеальное решение производства высококачественного бетона с минимальными затратами в любом месте, где это необходимо и столько, сколько нужно.

С нашего завода, расположенного недалеко от Венеции, тысячи машин под маркой CARMIX были поставлены клиентам в 130 странах, отлично выполняя ожидаемые от них требования.

CARMIX в России:
ООО "Баумашинен"
432071 г. Ульяновск, ул. Федерации,17
Тел. +7 (8422) 675778, +7 (8422) 751681
<http://www.carmix.ru>



30020 Noventa di Piave (Venice) Italy
Tel. +39.042165191 - Fax +39.0421658838
info@carmix.com
Skype: carmix.main

METALGALANTE carmix.com



CARMIX 5.5 XL Extra Large

ПРОСТОЙ И ДЕШЕВЫЙ БЕТОН ТАМ, ГДЕ ОН НУЖЕН

CARMIX

CARMIX 5.5 XL Extra Large



ЧТО ДЕЛАЕТ CARMIX АВТОБЕТОНОСМЕСИТЕЛЕМ С САМОЗАГРУЗКОЙ N.1 В МИРЕ

- Кабина ROPS-FOPS, расположенная спереди и сбоку от ковша, обеспечивает отличный обзор и комфорт оператору.
- Гидравлически управляемый загрузочный ковш позволяет быстро и аккуратно загружать инертные материалы в смесительный барабан.
- Гидравлически поворачивающийся и поднимающийся разгрузочный желоб.
- Моечный насос высокого давления (90 bar) для мойки машины.
- Мотор расположен в задней части, что обеспечивает простоту техобслуживания. Вес машины полностью сбалансирован на обе оси.
- Встроенные в оси дисковые тормоза в масляной ванне абсолютно надежны и не требуют дополнительного обслуживания.
- Отлично оборудованная кабина. Эргономический JoyMix: все основные операции производятся одним джойстиком-манипулятором.
- Более 40 лет опыта работ на самых сложных стройплощадках мира.
- Электронная система взвешивания "Load Cells" с четырьмя датчиками под барабаном, позволяет на 100% сертифицировать изготавливаемый бетон.
- CARMIX выбирает лучших поставщиков, чтобы клиент был не только полностью уверен в качестве, но и также для того, чтобы обеспечить своевременное послепродажное обслуживание. Среди прочих мы с гордостью называем моторы CUMMINS, трансмиссии BOSCH-REXROTH, гидромоторы DANFOSS, оси DANA SPICER



ПРОСТО ПРИВЕЗИТЕ МАТЕРИАЛЫ, А ВСЕ ОСТАЛЬНОЕ СДЕЛАЕТ CARMIX...

ЗАГРУЗКА:

Благодаря уникальному гидравлически управляемому ковшу, CARMIX легко и с абсолютной точностью справляется с загрузкой материалов. Лезвие внутри ковша позволяет растаривать мешки и загружать цемент без потерь. С помощью ковша, материалы быстро и аккуратно загружаются в смесительный барабан. Электронная система взвешивания "Load Cells" точно контролирует вес загруженных в барабан материалов.

СМЕШИВАНИЕ:

В барабане компоненты смешиваются с подаваемой из двух встроенных баков с водой. Качество смешивания и качество бетона гарантируется наличием в смесительном барабане 4-х мм. двойных лопастей-лопаток в форме "Т" и электронной системой взвешивания.

ДОСТАВКА:

Нет такой стройплощадки, которая была бы не под силу CARMIX. Полноприводная трансмиссия и три режима хода совместно с идеальным балансом веса позволяют CARMIX взбираться на 30° склоны с полной загрузкой.

ВЫГРУЗКА:

С помощью эргономичного джойстика JoyMix, оператор может легко выгружать бетон тогда, когда это нужно.

