

# CARMIX®

4x4 mixers & dumpers

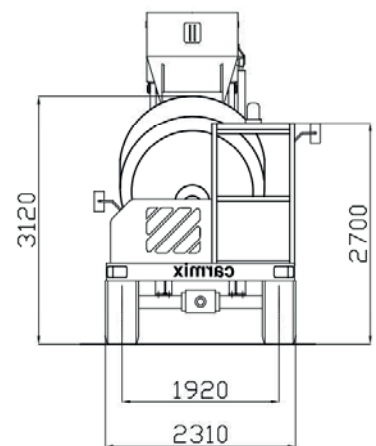
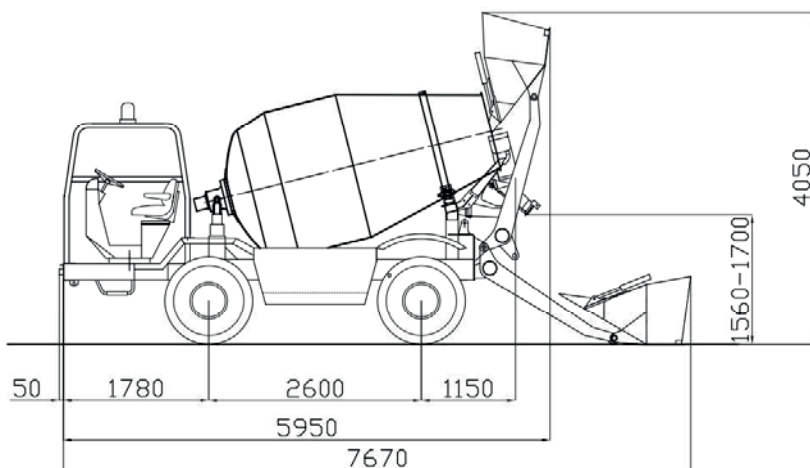

 METALGALANTE s.p.A.

follow us on:    #BeACarmixMan

[carmix.com](http://carmix.com)

# CARMIX 45FX



**СМЕСИТЕЛЬ:** ёмкость барабана: 6 050 л. Выход бетона: до 4,5 м<sup>3</sup> за один замес. Производительность до 18 м<sup>3</sup> бетона в час. Двойные смешивающие винты, люк для экстренной выгрузки. Вращение смесителя осуществляется приводом от гидравлического двигателя и планетарного редуктора. Скорость смешивания и выгрузки не зависит от числа оборотов в минуту дизельного двигателя. Реверсирование вращения смесителя.



**ДВИГАТЕЛЬ:** 4-ти цилиндровый дизельный двигатель Perkins 1104 D-44 TA Stage 3<sup>o</sup> Tier 3 Turbo, водяное охлаждение. Максимальная мощность 83 кВт (111 л.с.).



**ТРАНСМИССИЯ:** гидростатическая BOSCH-Rexroth. Насос и двигатель соединяются дифференциалами через 2 редуктора скорости (для работы и передвижения). Полный привод на 4 колеса. Три режима хода.



**ОСИ:** Comer. Дисковые тормоза в масляной ванне, планетарные редукторы.



**СКОРОСТЬ:** рабочая скорость от 0 до 10 км/ч. Перемещение по дороге от 0 до 25 км/ч. Электрический сервопривод.



**МЕСТО ВОДИТЕЛЯ:** ROPS/FOPS открытая кабина. Поворачивающееся сидение оператора. Закрытая кабина и климат-контроль по запросу.



**ГИДРАВЛИЧЕСКАЯ СИСТЕМА:** тройной контур, 2 насоса с изменяемым расходом для гидростатической трансмиссии и для вращения барабана. 1 сервисный насос. Фильтр на входе и выходе. Теплообменник вода/масло-воздух.



**ЗАГРУЗОЧНЫЙ КОВШ:** объём 600 л. Гидравлически управляемая крышка - заслонка ковша.



**РАЗГРУЗОЧНЫЙ ЖЕЛОБ:** поворот и поднятие производится гидравлически из кабины.



**ВОДЯННАЯ СИСТЕМА:** автономная. Водяной насос с гидравлическим приводом, водомерный счетчик, водяной насос высокого давления для мойки (90 bar).



**ПЕРЕДВИЖЕНИЕ ПО СКЛОНУ:** с полной загрузкой до 30°.



**ТОРМОЗА:** дисковые тормоза в масляной ванне внутри осевых дифференциалов. Сдвоенные независимые контуры. Гидравлический негативный стояночный тормоз.



**ШИНЫ:** внедорожного промышленного типа 16/70-20 PR 14.



**РУЛЕВОЕ УПРАВЛЕНИЕ:** Гидростатическое управление на все 4 колеса. Радиус разворота внутренний – 1 800 мм, внешний – 3 800 мм.



**ЭЛЕКТРООБОРУДОВАНИЕ:** 12 Вольт, 120Ah аккумулятор для электрозапуска и освещения дороги. Отключатель аккумулятора.



**БАКИ:** водяные – 2 x 590 л, топливный – 130 л, масляный – 80 л.



**ШАССИ:** стальной профиль, специально разработанный для внедорожных операций.



**ВЕС:** 7 000 кг. Равномерное распределение на обе оси.



**БЕЗОПАСНОСТЬ:** машина оборудована запорными и обратными клапанами для максимальной безопасности водителя.



**ДОКУМЕНТАЦИЯ:** машина поставляется с Руководством по эксплуатации и обслуживанию, а также с Каталогом запчастей в соответствии с нормами ЕС.